

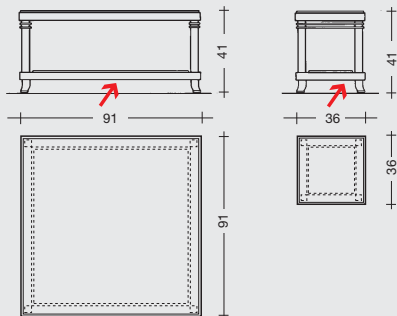

610

ROBIE 2

Frank Lloyd Wright®



ROBIE 2

Frank Lloyd Wright

610

Designed 1906

© Frank Lloyd Wright Foundation, 1989

Tavolini quadrati in ciliegio naturale, tinto noce o tinto nero. Disponibili in due dimensioni:

- tavolino sgabello cm. 36x36 con piano in legno;
- tavolino cm. 91x91 con piano in legno o cristallo.

Ogni mobile della Collezione "Cassina I Maestri" porta impressi indelebilitamente:

- la firma dell'Autore, la cui proprietà è dei legittimi Eredi ed il cui uso è stato concesso in esclusiva a Cassina, firma che, costituita in marchio, certifica l'autenticità del mobile;
- il logotipo "Cassina I Maestri" nel quale è inserito il marchio di riconoscimento dell'autore, corrispondente al disegno con il quale l'Autore stesso identificava i propri progetti;
- il numero progressivo: per individuare la cronologia di produzione, per identificare l'oggetto in collegamento con la sua "Carta d'Identità", per testimoniare l'avvenuto controllo finale di qualità e, infine, per consentire agli Eredi il controllo dell'esatta corresponsione dei diritti d'Autore.

La freccia rossa sui disegni indica dove il prodotto reca il marchio e il numero di produzione.

Viereckige niedrige Tische aus Kirschbaum natur oder nussbaumfarbig oder schwarzbraun gebeizt. Lieferbar in zwei Abmessungen:

- Hocker-Tisch 36x36 cm. Platte aus Holz;
- Niedriger Tisch 91x91 cm. Platte aus Holz oder Kristall.

Alle Möbel von der Kollektion "Cassina I Maestri" tragen unauslöschlich folgende Markierungen:

- die Unterschrift des Autors, die Eigentum der gesetzlichen Erben ist, und deren Nutzung an Cassina in Exklusivität abgetreten wurde. Die als Stempel konzipierte Unterschrift bescheinigt die Authentizität der Möbel;
- das Logo "Cassina I Maestri" in welches das Erkennungszeichen des Autors aufgenommen wurde, entspricht dem Symbol, mit dem der Autor selbst seine Entwurfszeichnungen identifizierte;
- die laufende Nummer, um die Produktionschronologie aufzuzeigen, um das Objekt im Zusammenhang mit seinem „Personalausweis“ zu identifizieren, um zu

beweisen, daß die abschließende Qualitätskontrolle erfolgt ist, und letztlich, um den Erben die Kontrolle zu ermöglichen, daß die Autorenrechte respektiert wurden. Der rote Pfeil auf den technischen Skizzen bezeichnet die Lage der Markierung und der Produktionsnummer auf dem Produkt.

Small square tables in natural cherrywood, cherrywood stained walnut or stained black. Available in two sizes:

- stool/small table cm. 36x36 with wooden top;
- small table cm. 91x91 with wooden or crystal glass top.

Each piece of furniture in the "Cassina I Maestri" Collection is indelibly marked with:

- the signature of the Author, whose copyright belongs to his heirs, the use of which has been granted exclusively to Cassina and which in the form of a trade mark, certifies the authenticity of the furniture;
- the "Cassina I Maestri" logotype, which incorporates the Author's emblem as used

by him as identification on his drawings;

- the production number which serves to place the item in the chronology of production, and tallies with the "Identity Card" (which bears the same

number). This shows that a final quality check has been carried out, and allows the Heirs' control as far as compliance with copyright is concerned. The red arrow on the drawings shows where the trademark and the production number are branded.

Petites tables carrées en cerisier naturel, teinté noyer ou teinté noir. Dimensions disponibles:

- petite table - tabouret 36x36 cm. avec plateau en bois;
- petite table 91x91 cm. avec plateau en bois ou cristal.

Chacun des meubles de la Collection "Cassina I Maestri" comporte l'impression indélébile de :

- la signature de l'Auteur, dont la propriété appartient aux ayants-droit et dont l'usage exclusif a été concédé à Cassina.

Cette signature, sous la forme d'un marquage, certifie l'authenticité du meuble;

- le logo "Cassina I Maestri" dans lequel figure la marque de reconnaissance de l'Auteur.

Cette marque reproduit le sigle par lequel souvent l'Auteur lui-même identifiait ses propres dessins de projet ;

- le numéro progressif qui renvoie à la chronologie de fabrication, qui identifie l'objet en relation avec sa "Carte d'Identité", laquelle témoigne du contrôle final de qualité et, enfin, qui permet aux Héritiers le contrôle sur les droits d'Auteur.

La flèche rouge sur les dessins indique où se trouvent sur l'objet la marque et le numéro de production.



Stampa Alcom © Cassina S.p.A. XII.2008